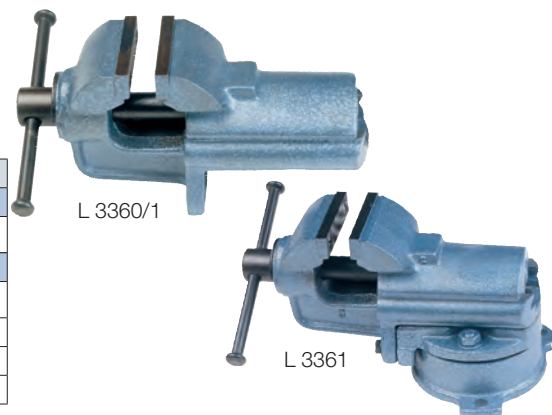

Tipo in ghisa grigia di alta qualità

Con ganasce in acciaio temperato rettificato, avvitato e guide prismatiche fresate

L 3360/1 - Esecuzione fissa**L 3361 - Esecuzione con base girevole**

Larghezza ganasce	mm	80	100	120	150
Codice		L 3360 1080	L 3360 1100	L 3360 1120	L 3360 1150
L 3360/1	Cad. €				
Codice		L 3361 0080	L 3361 0100	L 3361 0120	L 3361 0150
L 3361	Cad. €				
Apertura massima	mm	110	140	180	200
Peso L 3360/1 circa	kg	6,4	11	18	20
Peso L 3361 circa	kg	11,5	15	23,5	37

**Tipo interamente in acciaio**

Ganasce in acciaio temperato, incorporate per il serraggio di tubi

Con guida regolabile in ottone, scanalatura per lo scarico dei trucioli e largo ripiano ad incudine

Larghezza ganasce	mm	100	125	150
Codice		L 3370 0100	L 3370 0125	L 3370 0150
L 3370	Cad. €			
Apertura massima	mm	100	125	150
Piano incudine	mm	90x70	100x80	120x90
Peso circa	kg	5	10,5	14,5

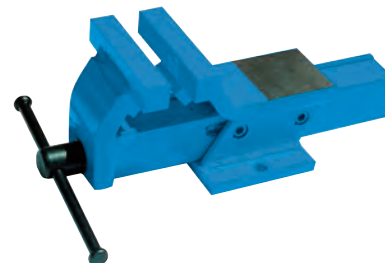
**Ganasce per morse****Tipo di piombo**

Larghezza	mm	100	120	130	150
Codice		L 3371 0100	L 3371 0120	L 3371 0130	L 3371 0150
L 3371/0	Al paio €				
Profondità x altezza	mm	55 x 30	55 x 30	55 x 30	55 x 30

**Tipo con magneti permanente** (solo verso la morsa) per l'applicazione alle morse da banco L 3360/1 ÷ L 3372/1**In poliuretano con scanalature prismatiche**

Adatte per non rovinare i pezzi lavorati delicati rotondi e ovali

Larghezza	mm	100	125	150
Codice		L 3371 3100	L 3371 3125	L 3371 3150
L 3371/3	Al paio €			

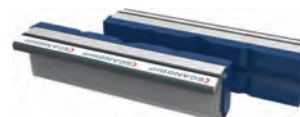
**In poliuretano con zigrinature**

Adatte per non rovinare i pezzi lavorati delicati di tutti i tipi

Larghezza	mm	100	125	150
Codice		L 3371 4100	L 3371 4125	L 3371 4150
L 3371/4	Al paio €			

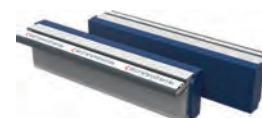
**In alluminio, con 6 scanalature orizzontali**

Ideali per assorbire le irregolarità dei pezzi

Con ulteriore canale centrale per il serraggio di particolari con forma irregolare

Larghezza	mm	100	120	125	140	150	160
Codice	L 3371	6100	6120	6125	6140	6150	6160
L 3371/6	Al paio €						

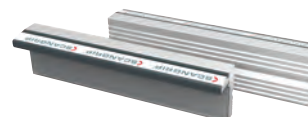
**In alluminio, con scanalature orizzontali e verticali a 120° e una superiore a 90°**

Ideali per lavorazioni su tubi e pezzi di varie forme anche in posizione orizzontale

Larghezza	mm	100	120	125	140	150	160
Codice	L 3371	7100	7120	7125	7140	7150	7160
L 3371/7	Al paio €						

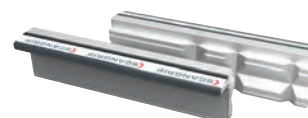
**In alluminio, con rivestimento in fibra liscia**

Ideali per non lasciare segni di lavorazione o deformazioni su pezzi rifiniti

Ad alta tenuta e resistenza al calore

Larghezza	mm	100	120	125	140	150	160
Codice	L 3371	8100	8120	8125	8140	8150	8160
L 3371/8	Al paio €						

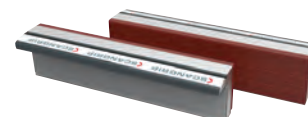
**In alluminio, con rivestimento in gomma sintetica liscia a tre strati** (durezza 85 shore)

Si adattano facilmente alla forma del pezzo e consentono un ottimo serraggio con pressione minima - Per lavori di rifinitura o montaggio

Larghezza	mm	100	120	125	140	150	160
Codice	L 3371	9100	9120	9125	9140	9150	9160
L 3371/9	Al paio €						

